



Bausatz Maßstab 1:220 (Spur Z)

Bahnhof Waldangeloch

Art.-Nr. Z1301

Abmessungen des montierten Bausatzes (LxBxH): ca. 68x36x53mm

Dieser Bausatz enthält:

- 2 Fassadenfarben mitgeliefert
- alle Bauteile aus hochwertigem, durchgefärbten Architektur-Hartkarton in matter, realistischer Farbgebung, präzise geschnitten
- ausführliche Bauanleitung mit 3D-Darstellungen
- Fensterfolie

Modellbauartikel, kein Kinderspielzeug, nicht für Kinder unter 15 Jahren

Dipl.-Ing. Stefan Laffont
Postanschrift:
Schlossparkstraße 23
D-52072 Aachen
Tel.: 0241 - 912 97 36
E-Mail: info@modellbau-laffont.de
www.Modellbau-Laffont.de
www.Modellbau-Laffont.com (Online-Shop)

Vorbild:

Vor über 100 Jahren wurde die privat betriebene Nebenbahn von Wiesloch-Stadt nach Waldangelloch (bei Sinsheim) sowie abzweigend nach Meckesheim eröffnet. Für die neu zu errichtenden Stationsgebäude wurden aus Kostengründen ländlich geprägte Einheitsbauten im Badischen Stil verwendet.

Mindestens folgende Bahnhöfe wurden nahezu identisch bzw. z.T. spiegelverkehrt ausgeführt: Baiertal, Rauenberg, Dielheim, Schatthausen und Waldangelloch

Vorrangige Triebfahrzeuge auf den Streckenabschnitten waren Tenderdampflok und Dieseltriebwagen. Waldangelloch besaß in späteren Jahren einen weißen Fassadenanstrich im Untergeschoss, die übrigen Stationen waren im schlichten beigefarbenen Anstrich gehalten.

Im Modell sind beide Farbvarianten beigelegt, eine spiegelverkehrte Anordnung des angebauten Güterschuppens ist möglich.

More than 100 years ago, the privately operated branch line of Wiesloch-Stadt became Waldangelloch (at Sinsheim) and branches off to Meckesheim. For reasons of cost, newly built station buildings became rural unit buildings used in the Baden style.

At least the following stations were almost identical or mirrored executed: Baiertal, Rauenberg, Dielheim, Schatthausen and Waldangelloch

Priority locomotives on the sections were tender steam locomotives and DMUs. Waldangelloch had a white one in later years facade painting in the basement, the other stations were in plain kept beige paint.

In the model both color variants are enclosed, a mirrored arrangement of the goods shed is possible.

Hinweise für den Zusammenbau:

Der Bausatz besteht aus durchgefärbtem Architektur-Hartkarton in matter, realistischer Farbgebung und benötigt daher keine Lackierung, kann jedoch z.B. mit Pulverfarben oder vielen anderen Farben lackiert oder gealtert werden.

Die Anhängpunkte der Bauteile sind z.B. mit einem Cutter zu lösen. Für die Verklebung wird handelsüblicher Express-Holzleim empfohlen. Der Kleber sollte dünn und flächig verteilt werden. Bei kleinen Bauteilen kann der Kleber z.B. mit einem Zahnstocher aufgetragen werden. Für die Verklebung der Fensterfolie wird Alleskleber empfohlen. Die Bauteile sollten nach dem Verkleben einige Minuten mit Gewichten beschwert oder mit Klammern zusammengepresst werden.

Notes for assembly:

The kit consists of solid colored architectural hard cardboard in matt, realistic coloring and therefore does not require painting, but may e.g. be painted or aged with powder paints or many other colors.

The attachment points of the components are e.g. to solve with a cutter. For the gluing commercial wood glue is recommended. The glue should be thin and distributed over a wide area. For small components, the adhesive may e.g. with a toothpick be applied. For gluing the window foil, all-purpose glue is recommended. The components should be weighted with weights for a few minutes after bonding or with Clamps are pressed together.

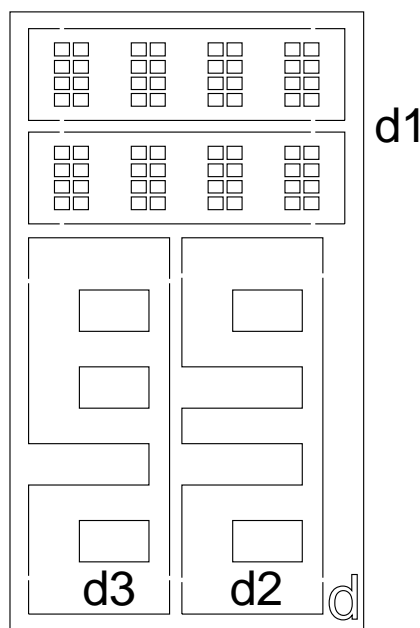
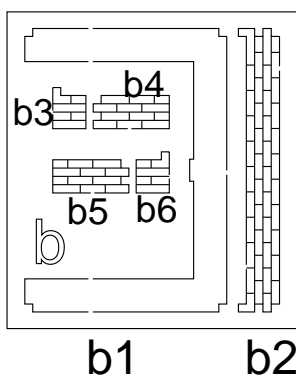
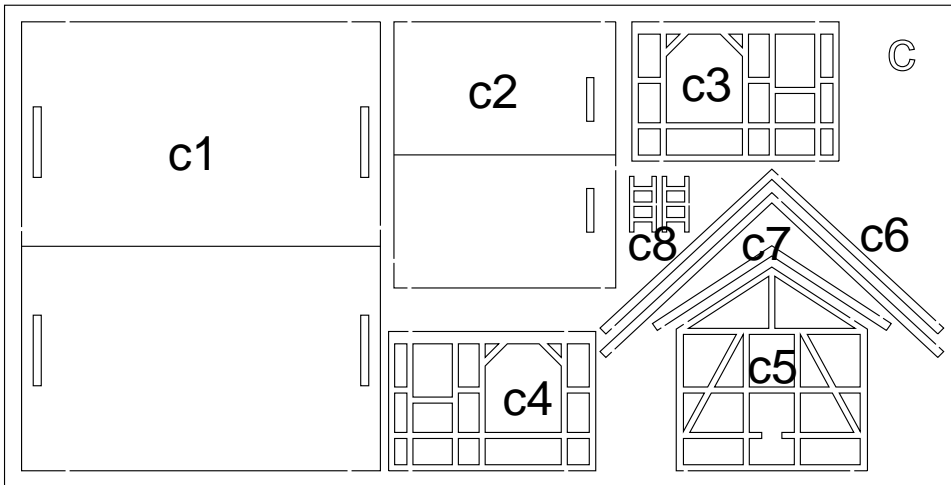
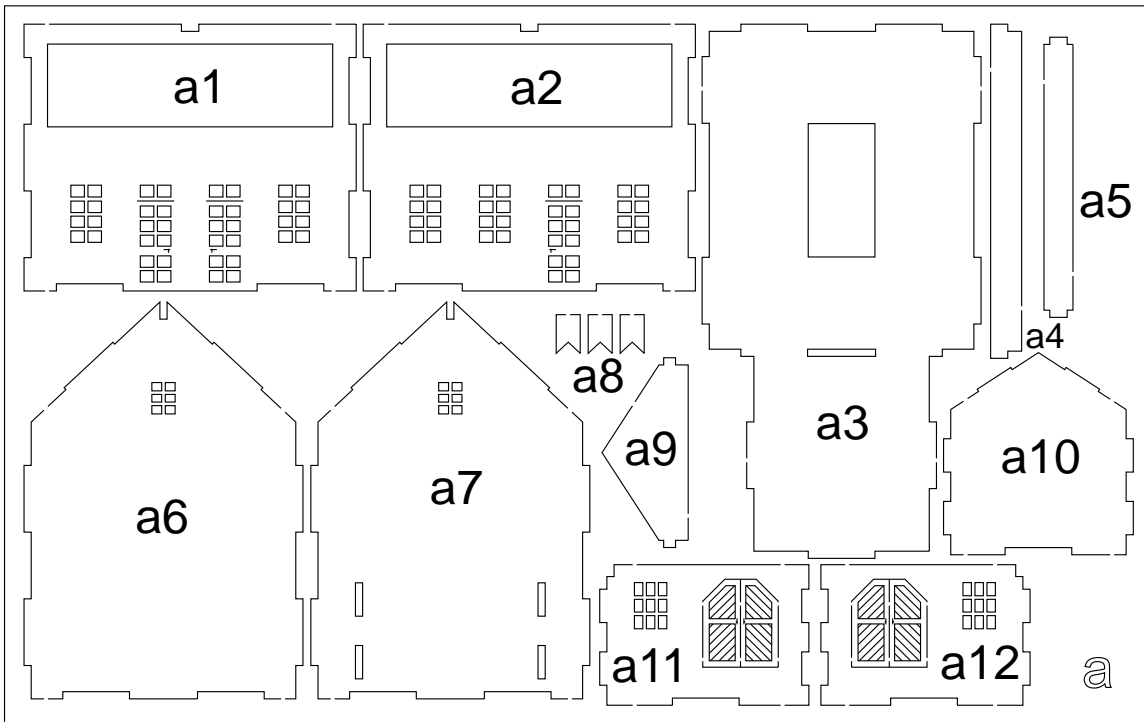

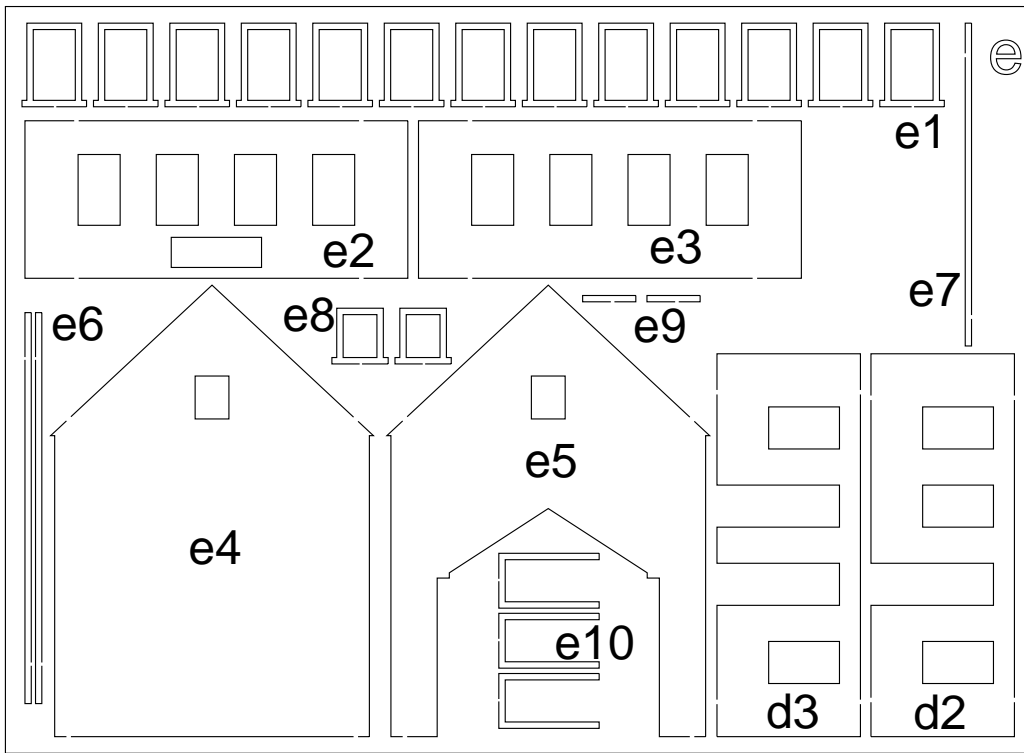

(Alternative)

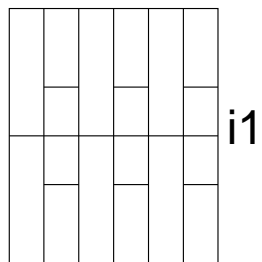
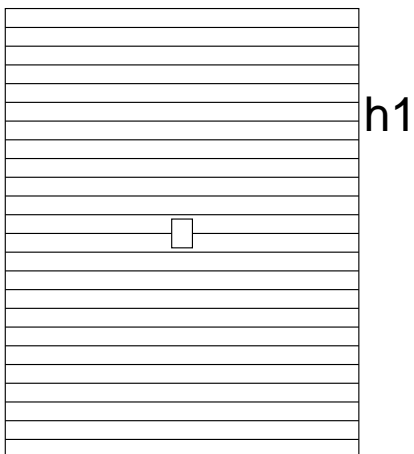
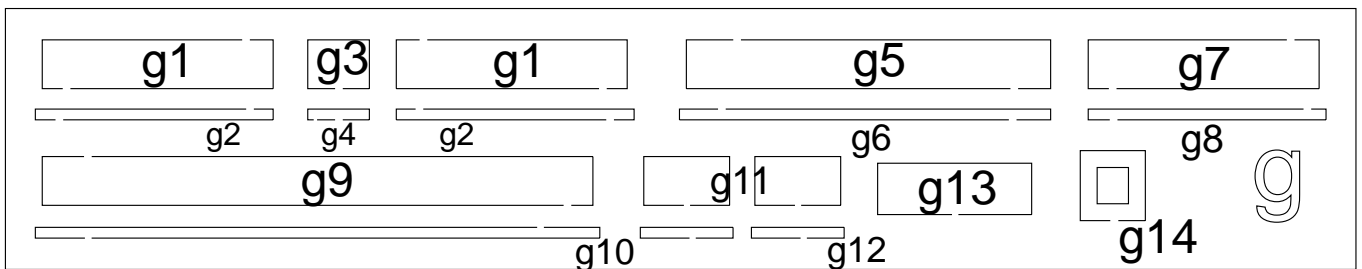
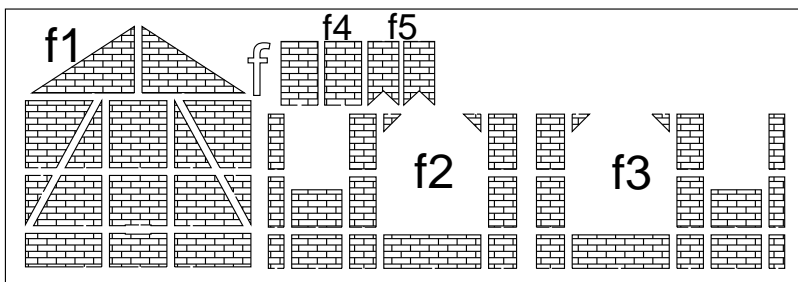

Bahnhof Waldangeloch

zuerst Folie
zuschneiden
und von innen
aufkleben

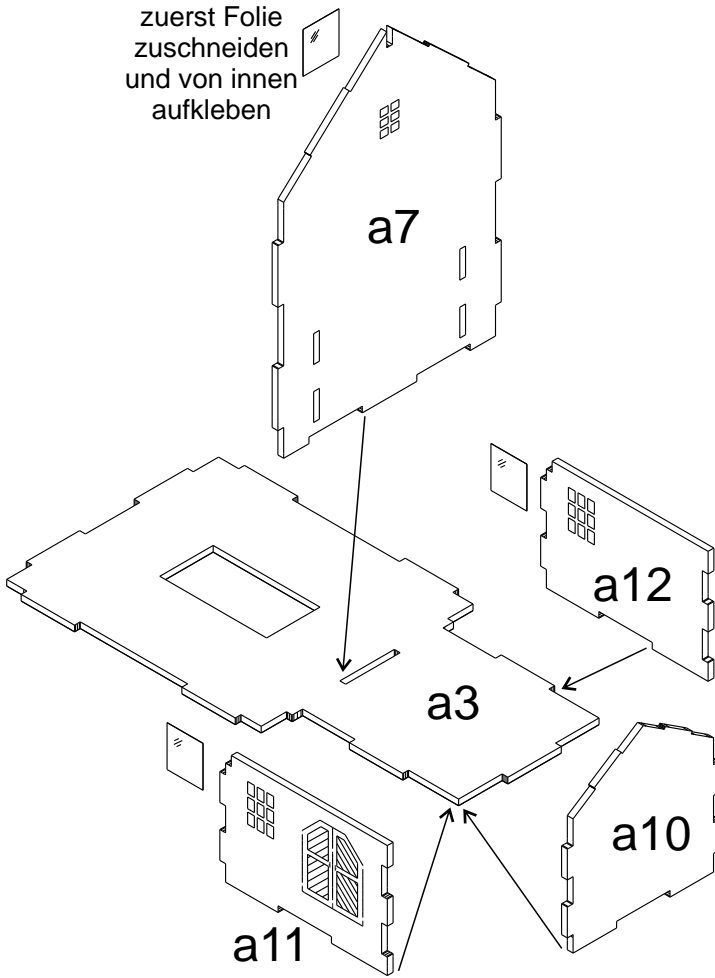

zuerst Folie
zuschneiden
und von innen
aufkleben

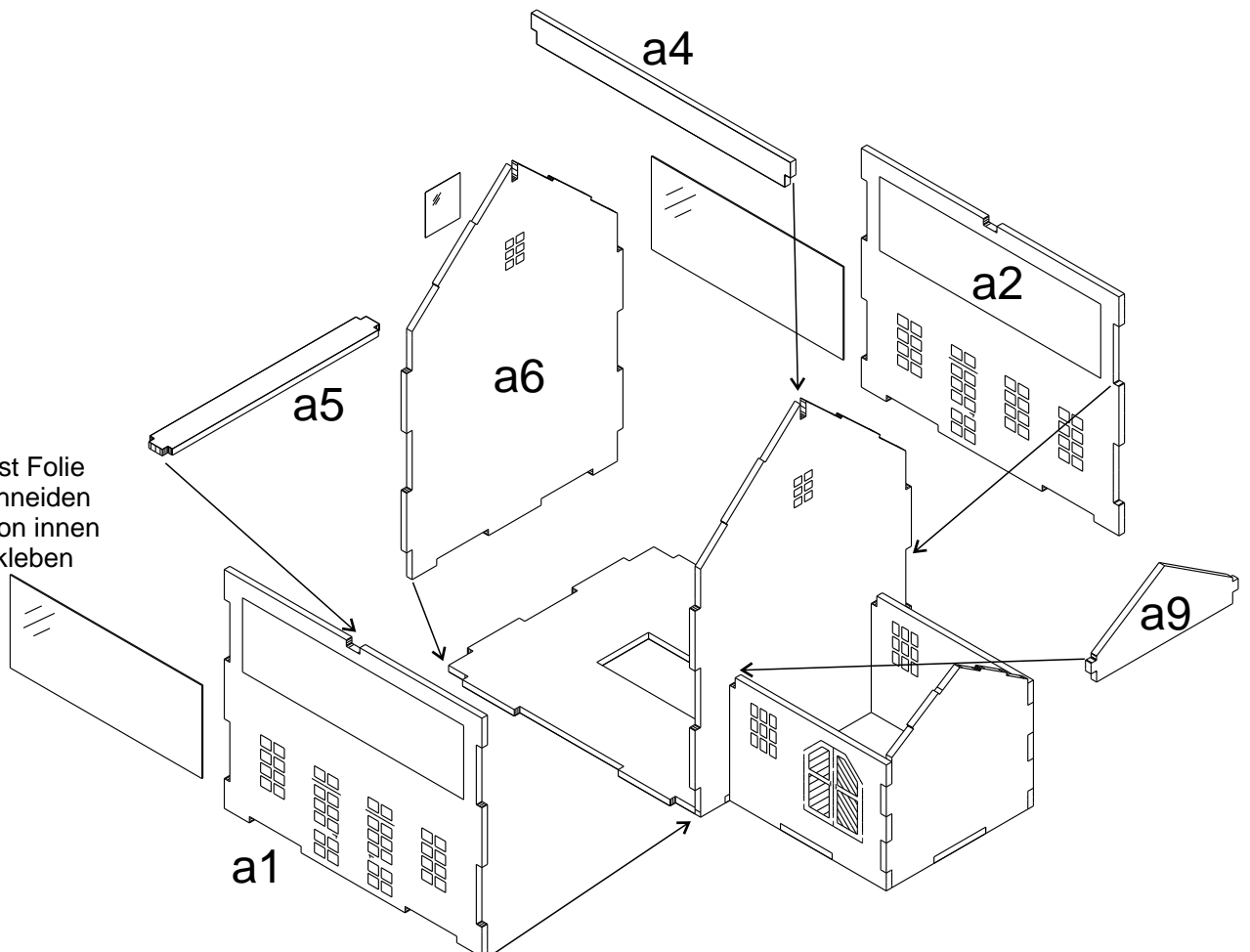

zuerst Folie
zuschneiden
und von innen
aufkleben

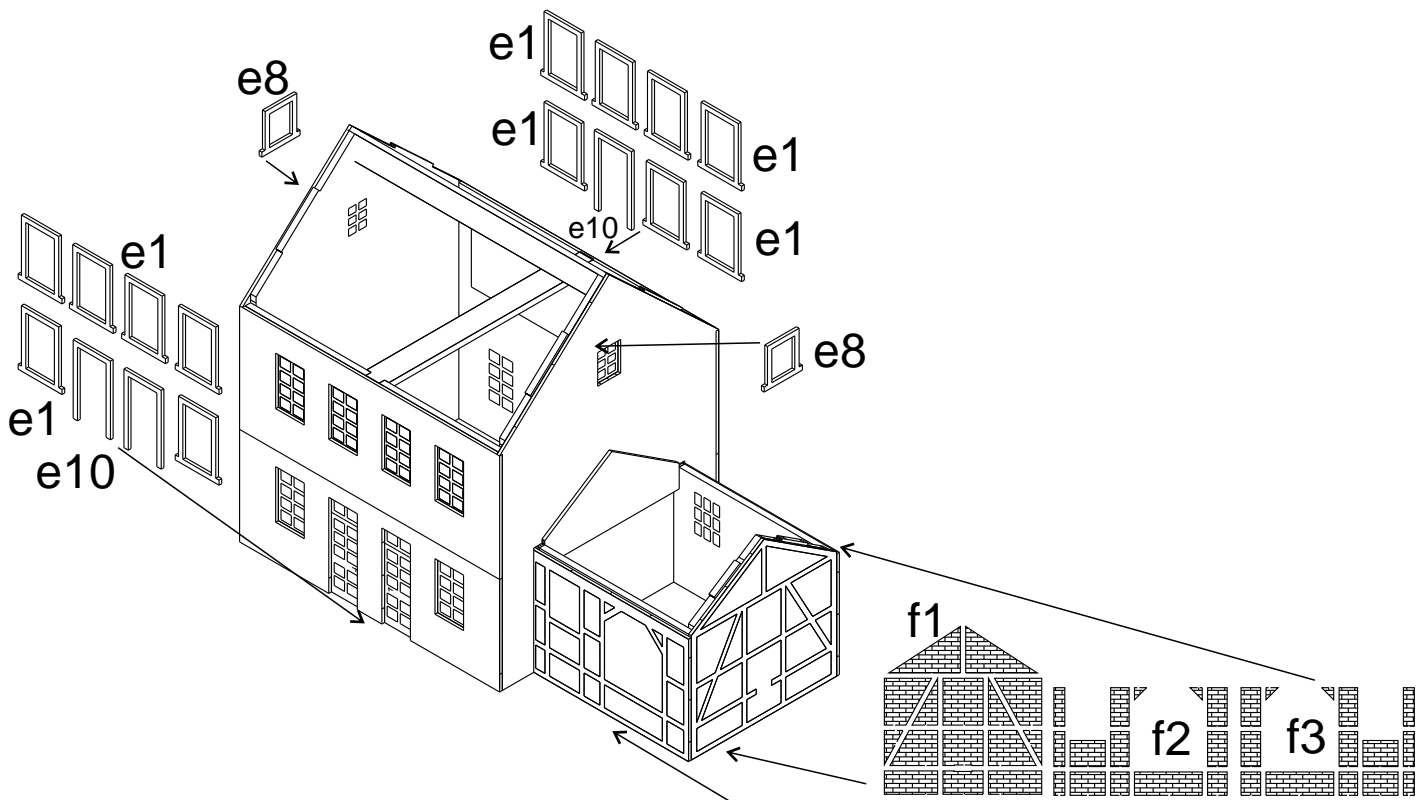
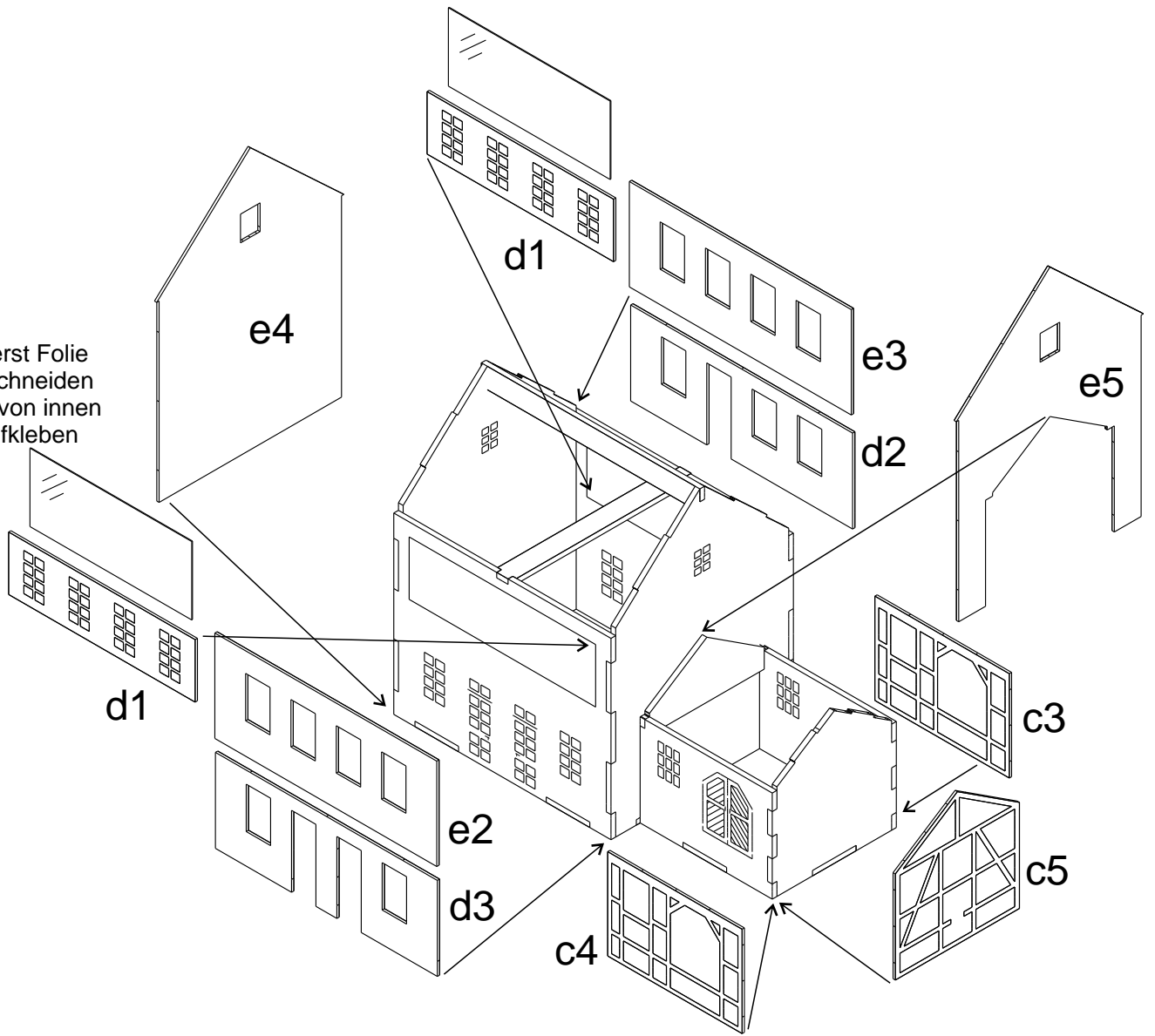

Waldangeloch	Waldangeloch
Baiertal	Baiertal
Rauenberg	Rauenberg
Dielheim	Dielheim
Schatthausen	Schatthausen

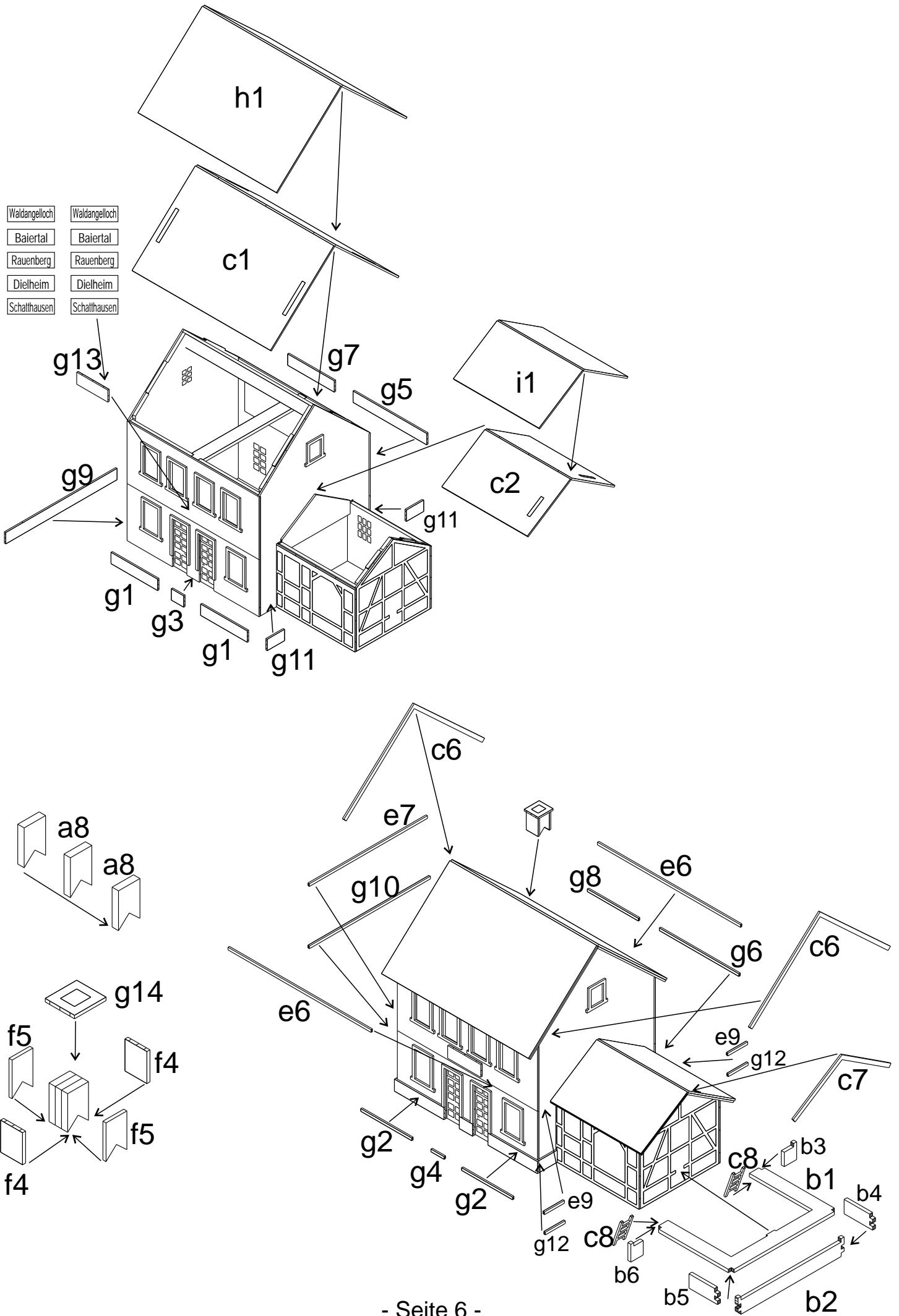

Bahnhöfe Baiertal, Rauenberg, Dielheim, Schatthausen

spiegelverkehrt montieren: Unterschied s.u.

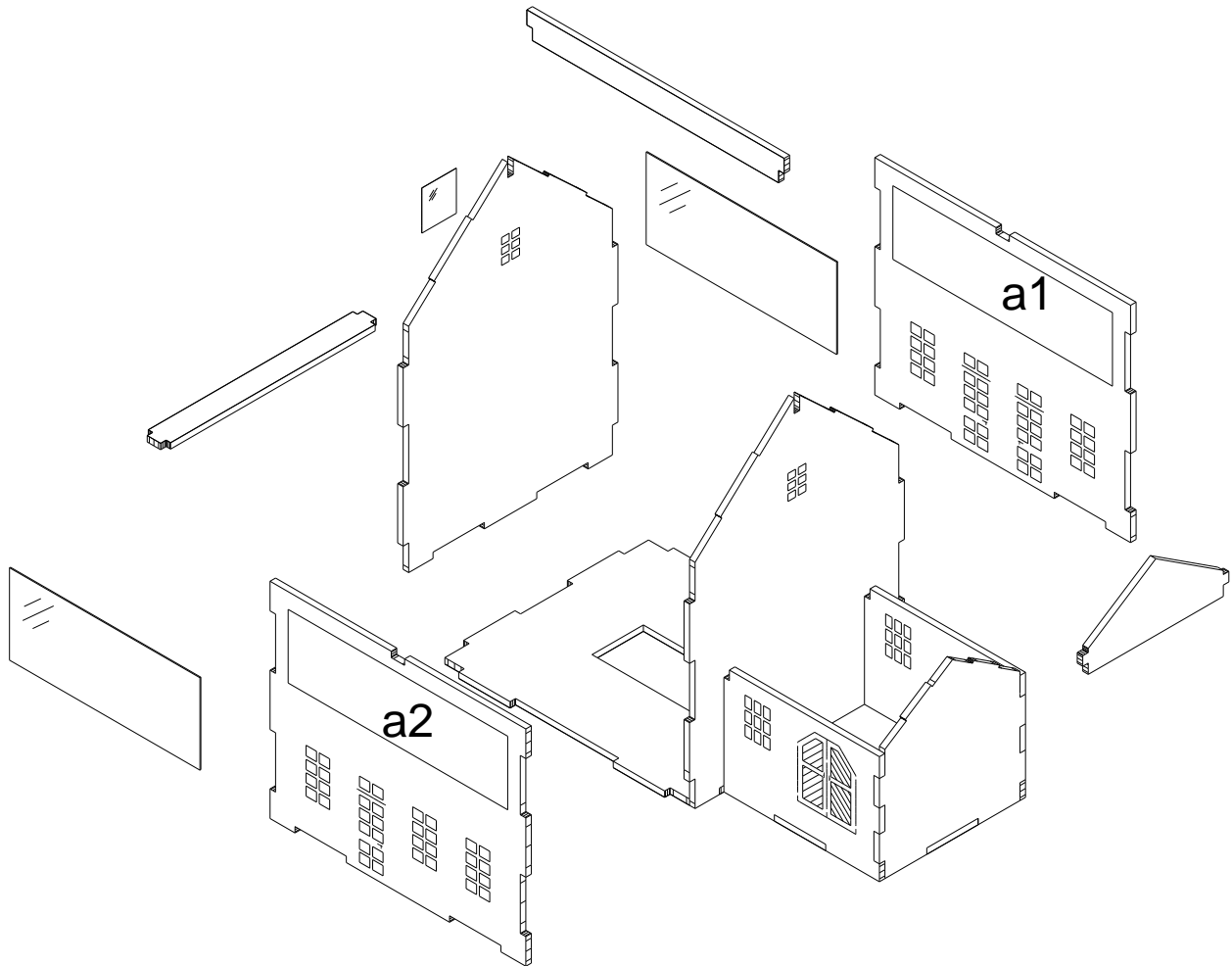

Waldangelloch	Waldangelloch
Baiertal	Baiertal
Rauenberg	Rauenberg
Dielheim	Dielheim
Schatthausen	Schatthausen